

LIFTINGSAFETY.CO.UK

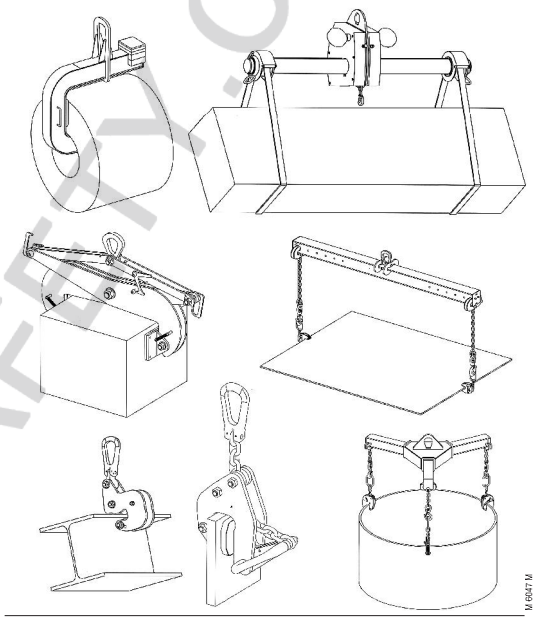

79 rue Jules Guesde BP 47 F-69564 SAINT-GENIS-LAVAL Cedex  
 Tél. +33 (0)4 78 50 18 18 - Fax +33 (0)4 72 66 25 41  
 www.tractelsolutions.com - info@tractelsolutions.com



16 00247 M



**VDL**



<p><b>F</b> NOTICE D'UTILISATION</p> <p><b>GB</b> INSTRUCTIONS FOR USE</p> <p><b>E</b> MODO DE EMPLEO</p> <p><b>I</b> ISTRUZIONI PER L'USO</p> <p><b>D</b> GEBRAUCHSANLEITUNG</p> <p><b>P</b> INSTRUÇÕES DE SERVIÇO</p>	<p><b>NL</b> GEBRUIKSAANWIJZING</p> <p><b>DK</b> BETJENINGSINSTRUKTIONER</p> <p><b>N</b> BRUKSANVISNING</p> <p><b>SF</b> KÄYTTÖOHJEET</p> <p><b>S</b> BRUKSINSTRUKTIONER</p> <p><b>G</b> ΟΔΗΓΙΕΣ ΧΡΗΣΗΣ</p>
---	---



**DECLARATION CE DE CONFORMITE/EC DECLARATION OF CONFORMITY**  
**DECLARACION CE DE CONFORMIDAD/ DICHIARAZIONE CE DI CONFORMITA**  
**EG ÜBEREINSTIMMUNGSERKLÄRUNG/ VERKLARING VAN CE OVERENSTEMMING**  
**EG ÖVERENSSTÄMMELSESRINGIG/ CE-SÄMVERSKLÄRNING**  
**ILMOITUS EU-DIREKTIVIEN Noudattamisesta/ CE FÖRSÄKRAN OM ÖVERENSSTÄMMELE**  
**ΔΙΑΣΤΗΛ ΣΥΜΜΟΡΦΩΣΗΣ ΜΕ ΤΙΝ ΕΚ**

- F** Le fabricant déclare que la machine décrite dans la présente notice d'utilisation et désignée ci-dessous est conforme aux exigences essentielles de sécurité et de santé qui la concernent définies dans la Directive Européenne n°98/37/CE. Signataire ayant pouvoir pour engager le déclarant, le Directeur :
- GB** The manufacturer declares that the machine described in these instructions for use and hereunder designated complies with the relevant essential health and safety requirements of European Directive n°98/37/EC. Signatory authorized by the declarant, the Director :
- E** El fabricante declara que el aparato que se describe en el manual de empleo y relacionado más abajo cumple con la reglamentación técnica de seguridad e higiene de acuerdo con la Directiva Europea n°98/37/CE. Firma autorizada por el declarante, el Director :
- I** Il costruttore dichiara che la macchina descritta nel presente manuale d'uso e' così' definita e' conforme alle norme di sicurezza che la riguardano definite nella Direttiva Europea n. 98/37/CE. Nella persona del suo Legale Rappresentante, il Direttore :
- D** Der Hersteller erklärt, daß die Maschine wie in der Betriebsanleitung beschrieben und wie umstehend aufgeführt übereinstimmt mit den relevanten, wesentlichen Gesundheits- und Sicherheitsbestimmungen, der Europäischen Bestimmungen Nr. 98/37/CE. Unterzeichner autorisiert vom Erklärenden, der Direktor :
- NL** De Fabrikant verklaart hierbij dat de machine zoals omschreven in de onderhavige gebruiksaanwijzing en hieronder aangegeven in overeenstemming is met de essentiële veiligheidsen gezondheidsvoorschriften die van toepassing zijn, zoals bepaald in de Europese Richtlijn nr. 98/37/CE. De ondertekenaar is gemachtigd de verklaarder, zijnde de Directeur, te verbinden :
- DK** Producenten erklærer, at produktet der er beskrevet i denne instruktion og herunder betegnet imødekommer de relevante væsentlige sundheds- og sikkerhedskrav i de Europæiske Direktiver n°98/37/EC. Underskriveren er autoriseret af erklærende, direktøren :
- N** Produzentan erklærer at maskinen som er beskrevet i bruksanvisningen og her under angitt er i overensstemmelse med gjeldende helse- og sikkerhetsregler i EU-Direktiv n°98/37/EC. Erklæres og bekreftes av undertegnede Direktor :
- SF** Valmistaja vahvistaa että näissä ohjeissa ja tässä määritellyt laite täyttää EU-Direktiivin n°98/37/EC mukaiset terveys- ja turvallisuusmääräykset. Tehtaanjohtajan, valmistajan nimissä, vahvistettu allekirjoitus :
- S** Produzenten erklærer av nedan angiven produkt är i överensstämmelse med de tekniska säkerhetsföreskrifter i EU-Direktiv n°98/37/EC. Erklæres og bekreftes av undertegnede D. :
- P** O fabricante declara que o aparelho descrito no manual de instruções e abaixo designado, cumpre com a regulamentação técnica de segurança e higiene de acordo com a Directiva Europeia n°98/37/CE. Assinatura autorizada pelo declarante, o Director :
- G** Ο κατασκευαστής δηλώνει ότι το μηχάνημα που περιγράφεται σε αυτές τις οδηγίες χρήσης και ονομάζεται παρακάτω συμμορφώνεται με τις σχετικές απαιτήσεις και προαίρεσης της Οδηγίας του Ευρωπαϊκού Συμβουλίου 98/37/EE. Ο υπαγογράφων έχει εξουσιοδοτηθεί από το δηλούντα, ο Διευθυντής :



Frederic Fossi

79 rue Jules Guesde BP 47 F-69564 SAINT-GENIS-LAVAL Cedex

## F

## CONSIGNES PRIORITAIRES

Avant utilisation, il est indispensable pour la sécurité d'emploi du matériel et son efficacité, de prendre connaissance de la présente notice d'utilisation et de se conformer à toutes ses prescriptions.

- Ne jamais dépasser la charge maximale d'utilisation CMU/ WLL (voir marquage).
- Ne jamais modifier le matériel par soudage, perçage ou tout autre procédé.
- Ne jamais utiliser pour un type de levage autre que celui prévu.
- Ne jamais transporter de personnes à l'aide de cet ou ces accessoires.
- Ne jamais passer sous la charge.
- Lors de la dépose, l'objet doit reposer de manière stable.
- Nous consulter pour toute utilisation en milieu agressif particulier.
- Contrôler régulièrement le bon état du matériel (voir ci-dessous).
- Seules les pièces de rechange d'origine TRACTEL SOLUTIONS SAS peuvent être utilisées.

## VERIFICATIONS REGLEMENTAIRES OBLIGATOIRES

- Vérification lors de la mise (ou remise) en service : obligations réglementaires de l'utilisateur suivant l'arrêté du 9/6/93 ou du 1er mars 2004 à sa date d'application.
- Vérification périodique obligatoire conformément à l'arrêté du 9/6/93 ou du 1er mars 2004 à sa date d'application. Préconisée tous les 12 mois par TRACTEL SOLUTIONS SAS.
- Un examen approfondi portant en particulier sur toute altération des pièces par choc, corrosion, fissuration, déformation, doit être effectué au moins 2 fois par an - chaque mois en utilisation intensive ou milieu agressif.
- TRACTEL SOLUTIONS SAS reste à disposition pour réaliser toute vérification réglementaire.

## ENTRETIEN ET MAINTENANCE

Faire effectuer contrôles et opérations de maintenance par des personnes compétentes et spécialistes.

- Vérifier régulièrement (avant chaque utilisation de préférence) le parfait fonctionnement du matériel.
- Effectuer une inspection visuelle avant chaque utilisation.
- Toute pièce présentant un défaut doit être remplacée par une pièce d'origine TRACTEL SOLUTIONS SAS.
- Tout matériel déformé doit être immédiatement retiré du service.

## VDL

Accessoire de manutention pour le levage de fûts métalliques verticaux, ouverts ou fermés (fûts standards avec rebord sur chaque face).

- 1) Suspendre l'ensemble pinces et élingue.
- 2) Amener les mors de serrage en contact avec le rebord du fût.
- 3) Vérifier le positionnement des deux pinces puis effectuer le levage.
- 4) Pour dégager les pinces : déposer le fût de manière stable et dégager manuellement les pinces.

- Pince pour fûts en acier à rebord uniquement - ne convient pas aux fûts plastiques.
- Risque de déformation du fût.
- Température d'utilisation : -20° à +100°C
- En utilisation par paire : WLL maxi 1 tonne ; bien positionner les crochets en vis à vis.



## PRIORITY INSTRUCTIONS

For safety's sake and efficiency of the equipment, you must become familiar with these instructions and adhere to them before any use of the equipment.

- Never exceed the working load limit WLL (see engraving).
- Never alter the equipment through welding, drilling or any other process.
- Never use the equipment for any lifting other than the type it is designed for.
- Never transport people using this equipment or its accessories.
- Never go under the load.
- When laying down a load, the object must be stable.
- Please consult us for any use in an aggressive atmosphere.
- Regularly check the correct condition of the equipment (see Maintenance paragraph).
- Only TRACTEL SOLUTIONS SAS spare parts must be used.

## COMPULSORY REGULATORY CHECKS

- Check on start up (or starting back up): in compliance with the national regulations.
- Compulsory periodical check in compliance with the national regulations. Recommended every 12 months by TRACTEL SOLUTIONS SAS.
- A thorough examination paying particular attention to any alteration of parts due to an impact, corrosion, cracking or deformation must be conducted a minimum of twice a year, every month in the case of heavy-duty use or in an aggressive atmosphere.
- TRACTEL SOLUTIONS SAS is at your disposal in order to conduct any regulatory check.

## MAINTENANCE

Maintenance inspections and operations must be performed by skilled persons and specialists.

- Regularly check the equipment is in perfect working order (preferably before every use).
- Perform visual inspection before every use.
- Any part with a defect must be replaced by a TRACTEL SOLUTIONS SAS part.
- Any deformed equipment must be immediately withdrawn from use.

## VDL

Handling accessory to lift open or closed vertical metal drums with edges (standard drums with edge on each face).

- 1) Suspend the sling fitted with the clamps.
- 2) Bring the clamping jaws into contact with the edge of the drum.
- 3) Check the two clamps are correctly positioned and then perform lifting.
- 4) To release the clamps : lay the drum down stable and take off clamps manually.

- For metal drums with edges only – Not suitable for plastic drums.
- Drum deformation risk.
- Working temperature: -20° to +100°C.
- When using the hooks in pairs: maxi WLL 1 t ; ensure both hooks are facing each other.

## E

## ADVERTENCIA GENERAL

Para la seguridad de empleo del material y su eficacia, es necesario, antes de utilizar el material, conocer la presente nota de instrucciones y conformarse a todas sus prescripciones.

- No exceder nunca la carga máxima de utilización CMU/ WLL (ver marcado).
- Jamás modificar el material con soldaduras, taladros o otros medios.
- Utilizarlo solamente para el tipo de levantamiento previsto.
- No utilizar nunca este o estos accesorios para transportar personas.
- No pasar nunca bajo la carga.
- Cuando se deposita el objeto, éste debe ser colocado de manera estable.
- Consultarnos para cualquier utilización en un medio agresivo particular.
- Controlar con regularidad el buen estado del material (Ver párrafo Mantenimiento).
- Sólo se deben utilizar piezas de repuesto originales TRACTEL SOLUTIONS SAS.

## VERIFICACIONES REGLAMENTARIAS OBLIGATORIAS

- Verificación antes de la puesta o nueva puesta en servicio : según la reglamentación nacional.
- Verificación periódica obligatoria de conformidad a la reglamentación nacional. Aconsejada cada 12 meses por TRACTEL SOLUTIONS SAS.
- Se debe efectuar un examen profundizado como mínimo 2 veces por año, o todos los meses cuando se utiliza de forma intensiva o en medio agresivo, en particular sobre cualquier alteración de las piezas por golpes, corrosión, fisuración, deformación.
- TRACTEL SOLUTIONS SAS queda a su disposición para realizar toda verificación reglamentaria.

## MANTENIMIENTO

Hacer realizar los controles y operaciones de mantenimiento por personas competentes y especialistas.

- Verificar regularmente (antes de cada utilización) el perfecto funcionamiento del material.
- Efectuar una inspección visual y de buen funcionamiento antes de cada utilización.
- Toda pieza que presente un defecto debe ser reemplazada por una pieza original TRACTEL SOLUTIONS SAS.
- Todo material deformado debe ser inmediatamente retirado de servicio.

## VDL

Accesorio de traslado para izaje de bidones metálicos verticales con rebordes abiertos o cerrados (bidones estándar con reborde sobre cada lado).

- 1) Suspender el conjunto pinzas y eslinga.
- 2) Colocar las mordazas de apriete en contacto con los rebordes del bidón.
- 3) Verificar la buena colocación de las dos pinzas y efectuar el izaje.
- 4) Para liberar las pinzas, depositar de forma estable el bidón y liberar manualmente las pinzas.

- Solo para bidones metálicos con rebordes – no es apropiada para bidones de plástico.
- Riesgo de deformación de los bidones.
- Temperatura de utilización : de -20° a +100°C.
- Cuando se emplea una pareja de ganchos, la carga máxima de trabajo siempre es de 1 t y se posicionan siempre frente a frente.

# I

## AVVERTENZE GENERALI

Per la sicurezza nell'utilizzazione e l'efficienza del materiale è indispensabile prima dell'uso leggere attentamente il presente manuale di istruzioni e attenersi a tutte le prescrizioni in esso contenute.

- Non superare in nessun caso il carico massimo WLL (vedere etichetta).
- Non modificare per nessun motivo il prodotto con saldature, fori o altro.
- Utilizzare esclusivamente per i tipi di sollevamento espressamente previsti.
- Non trasportare in nessun caso persone servendosi degli accessori.
- Non passare mai sotto al carico sospeso.
- Accertarsi che l'oggetto depositato si trovi in posizione stabile.
- Consultatevi per eventuali utilizzazioni in particolare ambiente aggressivo.
- Controllare con regolarità le buone condizioni del materiale (vedere paragrafo Manutenzione).
- Usare esclusivamente pezzi di ricambio originali TRACTEL SOLUTIONS SAS.

## VERIFICHE REGOLAMENTARI OBBLIGATORIE

- Verifiche al momento della messa (o rimessa) in servizio : secondo la regolamentazione nazionale.
- Verifica periodica obbligatoria, conformemente alla regolamentazione nazionale, raccomandata da TRACTEL SOLUTIONS SAS ogni 12 mesi.
- Almeno 2 volte all'anno e ogni mese in caso di uso intensivo o in ambiente aggressivo, effettuare un controllo approfondito, con particolare riguardo a qualsiasi eventuale alterazione dei pezzi dovuta a urti, corrosione, incrinatura, deformazione.
- TRACTEL SOLUTIONS SAS è a vostra disposizione per effettuare tutte le verifiche regolamentari.

## MANUTENZIONE

I controlli e le operazioni di manutenzione devono essere effettuati da personale competente e specializzato.

- Verificare con regolarità e comunque prima dell'uso il perfetto funzionamento.
- Prima di ogni uso effettuare un controllo visivo e di corretto funzionamento.
- Qualsiasi pezzo che presenti un difetto deve essere sostituito con un pezzo originale TRACTEL SOLUTIONS SAS.
- Il materiale deformato deve essere immediatamente messo fuori servizio.

## VDL

Accessorio di movimentazione per il sollevamento di fusti metallici con bordi, aperti o chiusi, in posizione verticale (fusti standard con bordi continui).

- 1) Sospendere el insieme pinze i imbracature.
- 2) Portare le morse di serraggio in contatto con i bordi del fusto.
- 3) Prima di effettuare il sollevamento, verificare il corretto posizionamento delle pinze.
- 4) Per sganciare le pinze : deporre stabilmente il carico a terra e sganciare le pinze manualmente.

- Pinze solo per fusti metallici con bordi - Non sollevare fusti di plastica.
- Qualora si proceda a sollevare un fusto, si rischia la deformazione.
- Temperatura di utilizzo : da -20° a +100°C.
- Utilizzo a coppia : portata massima 1 ton ; posizionare perfettamente i ganci uno di fronte all'altro.

## D

## ALLGEMEINE SICHERHEITSVORSCHRIFTEN

Aus Gründen der Betriebssicherheit und Leistungsfähigkeit des Geräts ist es unerlässlich, die vorliegenden Instruktionen zur Kenntnis zu nehmen und sie strikt einzuhalten.

- Die maximale Tragfähigkeit WLL darf nicht überschritten werden (siehe Markierung).
- An dem Gerät darf nichts geschweißt oder verändert werden.
- Auf keinen Fall für eine andere als die vorgesehene Hebeart verwenden.
- Keine Personen mit Hilfe dieses/ dieser Hilfsmittel(s) transportieren.
- Nicht unter der Last hindurchgehen.
- Das Hebegut muß beim Absetzen auf einer stabilen Unterlage zu liegen kommen.
- Bei Verwendung in aggressiverer Umgebung ist mit uns Rücksprache zu nehmen.
- Den Zustand des Gerätes regelmäßig überprüfen (Siehe Kapitel Wartung).
- Es sind ausschließlich Original TRACTEL SOLUTIONS SAS-Ersatzteile zu verwenden.

## GESETZLICH VORGESCHRIEBENE PRÜFUNGEN

- Überprüfung des Geräts bei Inbetriebnahme (oder erneuter Inbetriebnahme) : nach einzelstaatlicher Regelung.
- Vorgeschriebene periodische Überprüfung des Geräts nach einzelstaatlicher Regelung.  
TRACTEL SOLUTIONS SAS empfiehlt eine Überprüfung alle 12 Monate.
- Eine eingehende Prüfung auf Veränderung der Geräteteile durch Stöße, Korrosion, Rißbildung oder Verformung ist mindestens 2 mal pro Jahr, bei intensiver Benutzung oder Benutzung in aggressiver Umgebung einmal pro Monat durchzuführen.
- TRACTEL SOLUTIONS SAS steht Ihnen für alle vorgeschriebenen Prüfungen gerne zur Verfügung.

## WARTUNG UND PFLEGE

Kontrollen und Wartungsarbeiten von kompetentem Fachpersonal durchführen lassen.

- Vor jedem Einsatz die Funktionstüchtigkeit des Gerätes prüfen.
- Das Gerät in Augenschein nehmen und seine Funktionstüchtigkeit überprüfen.
- Beschädigte Teile sind durch TRACTEL SOLUTIONS SAS- Originalteile zu ersetzen.
- Deformierte Geräte müssen unverzüglich aus dem Betrieb gezogen werden.

## VDL

Handling-Hilfsmittel für das Heben offenen oder verschlossenen Metallfässern mit Klempe in vertikaler Stellung.

- 1) Klemmen und Gehänge einhängen.
- 2) Die Backen an den Faßrändern ansetzen.
- 3) Korrekten Sitz Klemmen prüfen, dann den Hebevorgang einleiten.
- 4) Klemmen abnehmen : Last auf eine stabile Unterlage absetzen, dann die Klemmen von Hand öffnen und abziehen.

- Nur für Stahlfässer mit Klempe - Keine Plastkfässer anheben.
- Achtung ! Fass kann dabei verformt werden.
- Für Temperaturen von -20° bis +100°C.
- Beim Heben mit nur 2 Klemmen : Maximallast 1 t ; Klemmen mittig an gegenüberliegenden Kanten des Rohres anbringen.

**NL**

## ALLGEMENE AANWIJZING

Voordat U het materiaal gaat gebruiken dient U om redenen van gebruiksveiligheid en doelmatigheid deze gebruiksaanwijzing aandachtig te lezen en zich aan alle daarin opgenomen voorschriften te houden.

- De maximale werkbelasting WLL (zie markering) mag nooit overschreden worden.
- Niets mag op of aan het materiaal gelast of anderszins gewijzigd worden.
- Het materiaal mag nooit voor een ander soort hijswerk gebruikt worden dan het soort waarvoor het bestemd is.
- Het is verboden met deze toebehoren personen te vervoeren.
- Het is verboden onder de last door te lopen.
- Na het neerlaten dient het voorwerp zich in evenwichtige ruststand te bevinden.
- Bij gebruik in een bijzondere agressieve omgeving geven wij u gaarne advies.
- Controleer regelmatig de toestand van het materiaal (zie "Onderhoud").
- Het is niet toegestaan andere dan oorspronkelijke TRACTEL SOLUTIONS SAS onderdelen te.

### VERPLICHTE WETTELIJKE CONTROLEVOORSCHRIFTEN

- Controle bij eerste (of hernieuwde) inbedrijfstelling : wettelijke gebruiksvoorschriften volgens nationale voorschriften.
- Verplichte periodieke controle conform nationale voorschriften, geadviseerd om de 12 maanden door TRACTEL SOLUTIONS SAS.
- Een nauwkeurige inspectie, met name op verandering van onderdelen door schokken, corrosie, scheurvorming, vervorming, dient minstens tweemaal per jaar uitgevoerd te worden. Bij intensief gebruik of in aantastende omgeving vindt deze inspectie elke maand plaats.
- TRACTEL SOLUTIONS SAS houdt zich aanbevolen voor het uitvoeren van elke door de wet voorgeschreven controle.

### ONDERHOUD

Controle en onderhoudswerkzaamheden dienen door desbetreffende deskundigen te worden uitgevoerd.

- Controleer regelmatig (bij voorkeur voor elk gebruik) of het materiaal behoorlijk functioneert.
- Voer vóór ieder gebruik een visuele en functionele inspectie uit.
- Defecte onderdelen moeten door oorspronkelijke TRACTEL SOLUTIONS SAS onderdelen vervangen worden.
- Vervormd materiaal dient onmiddellijk buiten bedrijf gesteld te worden.

### VDL

Klem voor het heffen van open of gesloten verticaal metalen standaard vaten met rand (standaard vaten met aan beide zijden een rand).

- 1) Bevestig de stroppen geheel met de klemmen.
- 2) Breng de spannkoppen in aanraking met de vatrاند.
- 3) Alvorens te hijsen, controleer of klemmen behoorlijk op de vat plaats zitten. U kunt nu heffen.
- 4) Klemmen loskoppelen : zet de vat(en) neer in een stabiele positie. En maak vervolgens de klemmen manueel los.

- Klem voor stalen vaten met rand – niet geschikt voor plastic vaten
- Bij het hijsen van een vat zonder afsluitdeksel.
- Gebruikstemperatuur : -20°C tot +100°C.
- Bij gebruik van een stel van 2 stuks is de maximale last 1 t. De haken goed tegenover elkaar bevestigen.

**DK**

## INSTRUKTIONER FOR BETJENINGEN

For at sikre gribetangen mod brud og garantere fastspændingen er det absolut nødvendigt at respektere følgende regler, som findes nærmere angivet in betjeningsinstruktionerne.

- Maksimalbelastningen bør aldrig overskrides.
- De forskellige dele af hejseanordningen bør aldrig ændres f. ex. ved at tilsætte visse dele.
- Apparatet bør aldrig benyttes til andre løfteoperationer end de operationer, som det er bestemt til.
- Apparatet bør aldrig benyttes til transport af personer.
- Under løfteoperationen er det strengt forbudt at opholde sig under lasten, som er ved at blive hævet.
- Den løftede genstand bør altid sættes på plads på en sådan måde, at stabiliteten er fuldstændigt sikret.
- Rådspørg os, hvis gribetangen skal benyttes i et stærkt aggressivt miljø.
- Udrustningens tilstand bør kontrolleres regelmæssigt (se instruktionerne for vedligeholdelse).
- Kun originale TRACTEL SOLUTIONS SAS-reservedele bør benyttes. Leveret af TRACTEL SOLUTIONS SAS.

### OBLIGATORISK KONTROL

- Gribetangen bør altid afprøves, inden den benyttes, i overensstemmelse med europæiske kontrolbestemmelser 89-655/CE, bør en regelmæssig afprøvning finde sted.
- I overensstemmelse med den europæiske forordning 89-655/CEE. TRACTEL SOLUTIONS SAS anbefaler en afprøvning en gang årligt.
- En nøje undersøgelse af visse dele må imidlertid finde sted mindst to gange årligt - i stærkt aggressivt miljø en gang hver måned - , hvis tungen benyttest meget for at konstatere, om disse dele skulle være blevet beskadiget på grund af chok, korrosion, revnedannelser eller deformering.
- TRACTEL SOLUTIONS SAS står til Deres disposition for at hjælpe Dem med prøverne.

### VEDLIGEHOLDELSE OG REPARATIONER

Benyt kun specielt uddannet personale til vedligeholdelse og reparationer.

- Kontroller regelmæssigt, at udstyret er i perfekt stand (helst før hvert brug).
- Efter hver benyttelse bør apparatet afkontrolleres visuelt.
- Skulle en del opvise defekter, bør den altid erstattes med en original TRACTEL SOLUTIONS SAS - reservedel.
- Alle defekte dele bør øjeblikkeligt udveksles med korrekte.

### VDL

Udstyr til løft af metaltønder med kant, åben eller lukket, i lodret position (standardtønde med kant).

- 1) Ophæng strop monteret med klemmer.
- 2) Anbring spændekløerne på tøndens kant.
- 3) Kontroller, at klemmerne er placeret korrekt, hvorefter løftet kan udføres.
- 4) For at udløse klemmerne : læg byrden forsigtigt ned og tag klemmerne af manuelt.

- Kun for metaltønder med kant - Ikke egnet for plastik tønder.
- Risiko for deformation af tøndens kant.
- Arbejdstemperatur : -20°C til +100°C.
- Brug af kløer i par : max. WLL 1 ton. Kontroller at de 2 kløer er placeret overfor hinanden.



## N

## GENERELLE FORSKRIFTER

Før materiellet tas i bruk er det helt nødvendig for materiell- og brukssikkerheten og dets virkeevne å gjøre seg kjent med denne bruksanvisning og å være i overensstemmelse med gjeldende forskrifter.

- Overskrid aldri den maksimale lasten WLL (se merking).
- Sveis aldri på materiellet. Det må heller ikke foretas forandringer på det.
- Bruk aldri annet løfteutstyr for en bestemt løfteoperasjon enn det som er foreskrevet.
- Transporter aldri personer ved hjelp av dette eller disse tilbehørene.
- Gå aldri under lasten.
- Ved nedsenking må delen være i ro og ligge stabilt.
- Ta kontakt med oss for enhver bruk under ekstreme forhold.
- Kontroller regelmessig materiellets stand (Se avsnittet Vedlikehold).
- Ved skifte av deler må det kun benyttes originaldeler fra TRACTEL SOLUTIONS SAS.

## REGLEMENTÆRE OG OBLIGATORISKE KONTROLLER

- Før utstyret tas i bruk skal det hver gang kontrolleres av bruker i følge direktiv 89 655/EEU.
- Periodisk kontroll i overensstemmelse med direktiv 89-655/EEU. Anbefales av TRACTEL SOLUTIONS SAS en gang i året av sakkyndig person.
- En grundig kontroll av deler som er blitt forringet på grunn av støt, rust, sprekkdannelser og deformeringer må utføres minst to ganger i året eller hver måned ved intensiv bruk eller ved bruk under ekstreme forhold.
- TRACTEL SOLUTIONS SAS står til din disposisjon for å utføre enhver reglementær kontroll.

## VEDLIKEHOLD

Kontroller og vedlikeholdsoperasjoner må utføres av sakkyndige kompetente personer.

- Kontroller regelmessig at materiellet fungerer perfekt (helst før hver bruk).
- Utfør en visuell funksjonskontroll før hver bruk.
- Enhver del med feil må kun skiftes ut med en originaldel fra TRACTEL SOLUTIONS SAS.
- Ethvert deformert materiale må umiddelbart tas ut av bruk.

## VDL

Utstyr til håndtering og heving av vertikal åpne eller lukkede metallfatet med kantene (standardfatet med kantene).

- 1) Heng de klypene + lastekjetting med 2 parter.
- 2) Før kjevene for stramming slik at de kommer i kontakt med fatkantene.
- 3) Sjekk at klypene er plassert slik de skal ; hevingen kan nå utføres.
- 4) For å frigjøre klypene : sett metallfatet ned på et stabilt underlag og frigjør deretter klypene manuelt.

- Tang til stålbejler er kun til kantene - Ikke løft plastfatet.
- Risiko for at stammen forskyver seg ved heving.
- Arbeidstemperaturd : -20° opp til +100°C.
- Ved bruk av par : WLL maks. 1 tonn. Plassere klypene riktig rett over for hverandre.

**SF**

## YLEISIÄ HUOMAUTUKSIA

Ennen laitteiden käyttöä on ehdottoman tärkeää turvallisuuden ja tehokkuuden takia tutustua tähän käyttöohjeeseen ja noudattaa sitä.

- Älkää ylittäkö maksimikuormausta WLL (Katso merkit).
- Älkää hitsatko laitteiden päällä älkääkä tehkö muutoksia laitteisiin.
- Noudattakaa erityyppisiä nostoja varten annettuja eritysohjeita.
- Älkää käytäkö laitetta tai laitteita henkilökuljetuksiin.
- Pysykää poissa kuorman alta.
- Huolehdi, että laite pysyy tukevasti maassa kun sitä ei käytetä.
- Tiedustele meiltä, mikäli on tarpeellista, kuinka pihtejä käytetään epätavallisessa ympäristössä.
- Tarkastakaa säännöllisesti laitteen kunto (katso HUOLTO).
- Vain TRACTEL SOLUTIONS SAS'n alkuperäisiä varaosia saa käyttää.

## PAKOLLISET LAINMUKAISET TARKASTUKSET

- Tarkastus tulee suorittaa laitteen (uudelleen) käyttöönoton yhteydessä : laitteen käyttäjää velvoittavat pakolliset tarkastukset annetun direktiivin 89-655/CEE mukaan.
- Pakolliset 89-655/CEE direktiivin mukaiset määräaikaistarkastukset ja/tai maan omat sisäiset määräykset.
- TRACTEL SOLUTIONS SAS suosittelee tarkastusta kerran vuodessa.
- Perusteellinen osien tarkastus suositellaan suoritettavaksi vähintään kaksi kertaa vuodessa tai kerran kuukaudessa, jos laitteita käytetään erittäin paljon ja vaikeissa ilmasto-ym. olosuhteissa. Tarkastuksessa tutkitaan iskut, korroosio, säröt, halkeamat, vääntymät jne.
- TRACTEL SOLUTIONS SAS suorittaa kaikkia lainmäärämiä tarkastuksia.

## HUOLTO JA KUNNOSSAPITO

Suosittelemme, että huollon ja osien vaihdon suorittavat asiantuntevat ammattimiehet.

- Tarkasta laitteiden kunnollinen toiminta säännöllisesti (mieluummin ennen jokaista käyttöönottoa).
- Suorittakaa tarkastus ennen jokaista käyttöönottoa.
- Huonokuntoinen osa on korvattava uudella alkuperäisellä TRACTEL SOLUTIONS SAS-varaosalla.
- Poistakaa heti käytöstä huonokuntoinen tai rikkiönyt laite tai sen osa.

## VDL

Avointen tai umpinaisten halkaisijaltaan metallisten tynnyrien pystysuoraan nostamisväline reunoilla varustettujen (standarditynnyreiden, joissa on kummallakin puolella reuna).

- 1) Ripusta pihtien ja nostosilmukan/ nostosilmukoiden muodostama kokonaisuus.
- 2) Vie varsien puristusleuat tynnyrin reunojen tuntumaan.
- 3) Tarkista kaikkien pihtien asento ja nosta pelti.
- 4) Pihtien irrotus : laske pelti lopulliseen paikkaansa ja irrota pihdit käsin.

- Pihdit on tarkoitettu pelkästään reunoilla varustettujen terästynnyreiden nostoon - ei sovellu muovitynnyreille.
- Tynnyri saattaa vääntyä, jos sitä nostetaan ilman kantta.
- Käyttölämpötila : -20° - +100°C.
- Käyttö pareittain : maksimikuormausta WLL 1 tonni ; aseta nostokoukut hyvin vastakkain.

**S****VARNING**

Innan man använder materialet är det nödvändigt för säkerheten och materialets verksamhet att läsa dessa instruktioner och noga följa råden.

- Gå aldrig över maxvikten WLL (se markering).
- Svetsa eller modifiera aldrig materialet.
- Använd aldrig materialet för annan lyftning än den förutsedda.
- Transportera aldrig personer med hjälp av materialet.
- Gå aldrig under hängande last.
- Vid nedsättning av lasten skal denna läggas stadigt.
- Rådfråga oss vid användning i speciellt svåra förhållanden.
- Kontrollera regelbundet materialet (se paragraf underhåll).
- Endast originalreservdelar TRACTEL SOLUTIONS SAS skall användas.

**REGLEMENTSENLIGA OBLIGATORISKA KONTROLLER**

- Kontroll vid första användning (eller återanvändning) : reglementsenliga obligationer för användaren, enligt statligt reglemente.
- Periodiska, obligatoriska kontroller enligt statligt reglemente.  
TRACTEL SOLUTIONS SAS föreslår kontroll var 12e månad.
- En grundlig undersökning i synnerhet av försämring p.g.a. slag, frätning, sprickning, deformation, skall göras 2 gånger minimum per år, varje månad vid intensiv användning eller i aggressiv miljö.
- TRACTEL SOLUTIONS SAS står till förfogande för att utföra reglementsenliga kontroller.

**UNDERHÅLL**

Låt göra kontroller och underhåll av kompetenta och specialiserade personer.

- Kontrollera materialets duglighet regelbundet (helst innan varje användning).
- Gör en visuell inspektion före varje användning.
- Varje del som visar ett fel skall bytas ut mot en original reservdel TRACTEL SOLUTIONS SAS.
- Allt missbildat material skall omedelbart tagas bort från användning.

**VDL**

Tillbehör för lyftning av lodrät metallfat med list ; som kan vara öppna eller stängda (standardfatet med kanter på varje sida endast). Fatet kan greppas vertikalt.

- 1) Häng upp slingen + klämmorna.
- 2) För spännbackarna som finns i kontakt med fatets kanter.
- 3) Kontrollera att klämmor är rätt placerade och utför lyftningen.
- 4) Frigör klämmorna så här : ta bort metallfat stadigt och frigör klämmorna manuellt.

- Klämma för tunnor av stål med list endast - inte lämpligt för plasttunnor.
- Risk för deformation av tunnan om lyftet.
- Användningstemperatur : -20° till +100°C
- När ett par används : max. WLL 1 ton ; placera krokarna noggrant mittemot varandra.

**P**

## INSTRUÇÕES PRIORITÁRIAS

Para segurança na utilização do equipamento e sua eficácia, deve familiarizar-se e adoptar as seguintes precauções, antes da sua utilização.

- Nunca exceder a carga nominal CMU/WLL (ver gravação).
- Nunca modificar o material com soldaduras, perfurações ou outros processos.
- Nunca usar o equipamento para outro tipo de elevação senão para aquele para que foi desenhado.
- Nunca transportar pessoas com este equipamento nem com os seus acessórios.
- Nunca ir para debaixo da carga.
- Quando descer a carga esta deve estar estável.
- Por favor consulte-nos para qualquer utilização em atmosfera agressiva.
- Verificar regularmente as condições do equipamento (ver parágrafo manutenção).
- Só devem ser utilizadas peças originais TRACTEL SOLUTIONS SAS.

## VERIFICAÇÕES REGULAMENTARES OBRIGATÓRIAS

- Verificação em cada início de funcionamento: Obrigações regulamentares do utilizador.
- Verificação periódica em conformidade com a regulamentação nacional. Recomendado de 12 em 12 meses, pela TRACTEL SOLUTIONS SAS.
- Deverá ser feito um minucioso exame no mínimo 2 vezes por ano, ou todos os meses quando a utilização é muito intensa ou em atmosfera agressiva, em particular sobre qualquer alteração das peças por choque, corrosão, quebra ou deformação.
- A TRACTEL SOLUTIONS SAS, está à disposição para orientar qualquer verificação regulamentar.

## MANUTENÇÃO

As operações e inspeções de manutenção devem ser realizadas por técnicos especializados.

- Verificação regular do perfeito funcionamento do equipamento (de preferencia antes de cada utilização).
- Realizar uma inspeção visual, antes de qualquer utilização.
- Qualquer peça com desgaste deve ser substituída por uma peça original TRACTEL SOLUTIONS SAS.
- Qualquer equipamento deformado deve ser imediatamente retirado de utilização.

## VLD

Pinça para elevação de bidões metálicos com rebordo, abertos ou fechados, em posição vertical (bidões standard com rebordo nos topos).

- 1) Suspender a linga previamente colocada nas pinças.
- 2) Colocar as maxilas de aperto em contacto com o rebordo do bidão.
- 3) Verificar as pinças, se estão correctamente posicionadas e então proceder à elevação.
- 4) Para soltar as pinças: pousar o bidão num local estável e retirar as pinças manualmente.

- Apenas para bidões com rebordo – não aplicável em bidões de plástico.
- Risco de deformação no bidão.
- Temperatura de trabalho: -20° a +100°C.
- Quando utilizadas em pares : CMU maximo 1 t. Assegurar que ambas as pinças estão frente a frente.

## G

## ΣΗΜΑΝΤΙΚΕΣ ΟΔΗΓΙΕΣ

Για λόγους ασφαλείας και απόδοσης του εξοπλισμού, πρέπει να εξοικειωθείτε με αυτές τις οδηγίες πριν χρησιμοποιήσετε τον εξοπλισμό και να τις ακολουθείτε κατά τη χρήση.

- Μην υπερβείτε ποτέ το οριακό φορτίο λειτουργίας WWL (δείτε το ανάγλυφο).
- Μην τροποποιήσετε ποτέ τον εξοπλισμό με συγκόλληση, διάτρηση ή άλλη διεργασία.
- Μην χρησιμοποιήσετε ποτέ τον εξοπλισμό για άλλο τύπο ανύψωσης εκτός από αυτόν για τον οποίο έχει σχεδιαστεί.
- Μην μεταφέρετε ποτέ άτομα χρησιμοποιώντας τον εξοπλισμό ή τα εξαρτήματά του.
- Μην πάτε ποτέ κάτω από το φορτίο.
- Κατά την απόθεση των φορτίων, τα αντικείμενα πρέπει να είναι ευσταθή.
- Επικοινωνήστε μαζί μας για χρήση σε διαβρωτική ατμόσφαιρα.
- Να ελέγχετε τακτικά την κατάσταση του εξοπλισμού (δείτε την παράγραφο Συντήρηση).
- Επιτρέπεται να χρησιμοποιηθούν μόνο ανταλλακτικά TRACTEL SOLUTIONS SAS.

## ΥΠΟΧΡΕΩΤΙΚΟΙ ΤΑΚΤΙΚΟΙ ΕΛΕΓΧΟΙ

- Έλεγχος κατά την εκκίνηση (ή κατά την επανεκκίνηση) σε συμμόρφωση με τους εθνικούς κανονισμούς.
- Υποχρεωτικοί περιοδικοί έλεγχοι σε συμμόρφωση με τους εθνικούς κανονισμούς. Προτείνεται να εκτελούνται κάθε 12 μήνες από την TRACTEL SOLUTIONS SAS.
- Διεξοδική εξέταση με ιδιαίτερη προσοχή σε τυχόν μεταβολές των εξαρτημάτων λόγω κρούσης, διάβρωσης, ρωγμής ή παραμόρφωσης πρέπει να εκτελείται τουλάχιστο δυο φορές το χρόνο ή κάθε μήνα σε περίπτωση βαριάς χρήσης ή χρήσης σε διαβρωτική ατμόσφαιρα.
- Η TRACTEL SOLUTIONS SAS είναι στη διάθεσή σας για την εκτέλεση οποιωνδήποτε τακτικών ελέγχων.

## ΣΥΝΤΗΡΗΣΗ

Οι έλεγχοι και οι εργασίες συντήρησης πρέπει να εκτελούνται από εκπαιδευμένα άτομα κι από ειδικούς.

- Να ελέγχετε τακτικά αν ο εξοπλισμός είναι σε άψογη κατάσταση για λειτουργία (κατά προτίμηση πριν από κάθε χρήση).
- Να ελέγχετε το μηχάνημα με το μάτι πριν από κάθε χρήση.
- Όλα τα ελαττωματικά εξαρτήματα πρέπει να αντικαθίστανται από ανταλλακτικά TRACTEL SOLUTIONS SAS.
- Εξοπλισμός που έχει υποστεί παραμορφώσεις πρέπει να αποσύρεται αμέσως από τη χρήση.

## VDL

Αρπάγες για την ανύψωση τυπικών μεταλλικών κάδων σε κατακόρυφη θέση. Σύστημα για την ανύψωση ανοικτών ή κλειστών μεταλλικών βαρελιών (κανονικά βαρέλια με προεξοχές σε κάθε τους πλευρά).

- 1) Κρεμάστε μαζί τις αρπάγες και την αλυσίδα.
- 2) Φέρστε τις δαγκάνες των αρπαγών σε επαφή με το χείλος του βαρελιού.
- 3) Ελέγξτε ότι οι δύο αρπάγες είναι σωστά τοποθετημένες και μετά αρχίστε τη διαδικασία ανύψωσης.
- 4) Για να απελευθερώσετε τις αρπάγες: αποθέστε ομαλά το φορτίο και απασφαλίστε χειροκίνητα τις αρπάγες.

- Η αρπάγη να χρησιμοποιείται μόνο με μεταλλικά βαρέλια με προεξοχές. – Δεν πρέπει να χρησιμοποιείται με πλαστικά βαρέλια.
- Κίνδυνος παραμόρφωσης του βαρελιού.
- Επιτρεπόμενη θερμοκρασία: -20ο έως +100ο C.
- Όταν χρησιμοποιείτε τις αρπάγες σε ζεύγη: max. φορτίο 1t· διασφαλίστε ότι αμφότερες οι αρπάγες είναι τοποθετημένες αντικριστά.

LIFTINGSAFETY.CO.UK

Nom de l'utilisateur Name of user Nome dell'utilizzatore Nombre del usuario Name des Benutzers Naam van de gebruiker		Date de mise en service Date of first use Data di messa in servizio Fecha de puesta en servicio Datum der Inbetriebnahme Datum ingebruikneming	
REVISION - SERVICE - REVISIONI - REVISIÓN - PRÜFUNG - CONTROLE			
Date Data Fecha Datum Datum			Visa Signature Firma Firma Unterschrift Gezien

- ( F ) ..... 1
- ( GB ) ..... 2
- ( E ) ..... 3
- ( I ) ..... 4
- ( D ) ..... 5
- ( NL ) ..... 6
- ( DK ) ..... 7
- ( N ) ..... 8
- ( SF ) ..... 9
- ( S ) ..... 10
- ( P ) ..... 11
- ( G ) ..... 12

CROQUIS/ SKETCH/ CROQUIS/ SCHEMA/ SKIZZE/ SCHETS/ SKIZZE/ TEGNING/ PIIRROS/ RITNING

