

PRESENTATION SOMMAIRE DU MATERIEL

Crochet de manutention pour le levage en axe horizontal de tuyau ou tube.
Crochets à grande ouverture et prise longue, avec portée arrondie pour ne pas marquer les pièces.
Ces crochets sont destinés à une utilisation par paire avec une élingue 2 brins en câble, chaîne ou sangle.

BRIEF PRESENTATION OF THE EQUIPMENT

*Handling hook for lifting pipes or tubes horizontally.
Hook with wide opening and deep slot, rounded bearing part to prevent marking products.
These hooks are designed to be used in pairs with a wire rope, chain or strap 2-legged sling.*

CONSIGNES DE SECURITE SPECIFIQUES

- ◆ Recommandation sur l'angle de tête de l'élingue : 90°.
- ◆ Les parties portantes des crochets et les pièces doivent être exempts de graisse ou d'huile.
- ◆ Charge minimale d'utilisation : 1% charge maxi WLL (Voir marquage).
- ◆ Nous consulter pour toute utilisation en milieu agressif particulier.

SPECIAL SAFETY INSTRUCTIONS

- ◆ *Recommended sling angle: 90°.*
- ◆ *The bearing parts of the hooks and products must be free from grease or oil.*
- ◆ Minimum working load: 1% of the WLL (See engraving).
- ◆ *Please consult us for any use in a specific aggressive atmosphere.*

ENTRETIEN ET MAINTENANCE

Faire effectuer contrôles et opérations de maintenance par des personnes compétentes et spécialistes.

- Vérifier régulièrement (avant chaque utilisation de préférence) le parfait fonctionnement du matériel.
- Effectuer une inspection visuelle avant chaque utilisation.
- Toute pièce présentant un défaut doit être remplacée par une pièce d'origine TRACTEL SOLUTIONS.
- Tout matériel déformé doit être immédiatement retiré du service.

MAINTENANCE

Maintenance inspections and operations must be performed by skilled persons and specialists.

- *Regularly check the equipment is in perfect working order (before every use).*
- *Perform visual inspection before every use.*
- *Any part with a defect must be replaced by a TRACTEL SOLUTIONS part.*
- *Any deformed equipment must be immediately withdrawn from use.*

TB

**CROCHET A GRANDE OUVERTURE
ET PRISE LONGUE POUR TUYAU**
**WIDE OPENING AND DEEP SLOT
PIPE HOOK**

F

GB

Tractel
Solutions SAS

Rev. 01/06

AVERTISSEMENT GENERAL

Avant d'utiliser le matériel, il est indispensable pour la sécurité d'emploi du matériel et son efficacité, de prendre connaissance de la présente notice d'instructions et de se conformer à toutes ses prescriptions.

- Ne jamais dépasser la charge maxi WLL (voir marquage).
- Une charge minimale peut être à respecter (voir consignes de sécurité spécifiques si nécessaire).
- Ne jamais souder sur le matériel ou le modifier.
- Ne jamais utiliser un type de levage autre que celui prévu.
- Ne jamais transporter de personnes à l'aide de cet ou ces accessoires.
- Ne jamais passer sous la charge.
- Lors de la dépose, l'objet doit reposer de manière stable.
- Contrôler régulièrement le bon état du matériel (voir paragraphe Maintenance).
- Seules les pièces de rechange d'origine TRACTEL SOLUTIONS peuvent être utilisées.

GENERAL WARNING

For safety's sake and efficiency of the equipment, you must become familiar with these instructions and adhere to them before any use of the equipment.

- *Never exceed the working load limit WLL (see engraving).*
- *A minimum load must be respected, it is specified in the special safety instructions, if required*
- *Never weld on the equipment or alter it.*
- *Never use the equipment for any lifting other than the type it is designed for.*
- *Never transport people using this equipment or its accessories.*
- *Never go under the load.*
- *When laying down a load, the object must be stable.*
- *Regularly check the correct condition of the equipment (see Maintenance paragraph).*
- *Only TRACTEL SOLUTIONS spare parts must be used.*

VERIFICATIONS REGLEMENTAIRES OBLIGATOIRES

- Vérification lors de la mise (ou remise) en service : obligations réglementaires de l'utilisateur suivant la directive 95/63/CE du 05.12.95.
- Vérification périodique obligatoire conformément à la directive 95/63/CE (et R233-11 du C.T. Français). Préconisée tous les 12 mois par TRACTEL SOLUTIONS.
- Un examen approfondi portant en particulier sur toute altération des pièces par choc, corrosion, fissuration, déformation, doit être effectué au moins 2 fois par an, chaque mois en utilisation intensive ou milieu agressif.
- TRACTEL SOLUTIONS reste à disposition pour réaliser toute vérification réglementaire.

COMPULSORY REGULATORY CHECKS

- *Check on start up (or starting back up) : regulatory obligations of user, in accordance with the directive 95/63/CE of 05.12.95.*
- *Compulsory periodical check in compliance with the directive 96/63/CE and/or the national regulations. Recommended every 12 months by TRACTEL SOLUTIONS.*
- *A thorough examination paying particular attention to any alteration of parts due to an impact, corrosion, cracking or deformation must be conducted a minimum of twice a year, every month in the case of heavy-duty use in an aggressive atmosphere.*
- *TRACTEL SOLUTIONS is at your disposal in order to conduct any regulatory check.*

MODE D'EMPLOI

- 1) Mise en place : suspendre l'ensemble élingue et 2 crochets.
- 2) Positionner un crochet à chaque extrémité du tuyau à lever. Engager chacun d'eux à fond de portée sur le bord du tuyau.
- 3) Effectuer le levage.
- 4) Le dégagement des crochets se fait manuellement à l'aide des poignées. Les crochets se trouvent prêts pour une nouvelle utilisation.

INSTRUCTIONS FOR USE

- 1) *Positioning: suspend the slings and 2 hooks.*
- 2) *Fit a hook to each of the pipe to be lifted. Drive each one home against the edge of the pipe.*
- 3) *Perform the lifting operation.*
- 4) *Hooks are released manually using the handles, ready to be used again.*

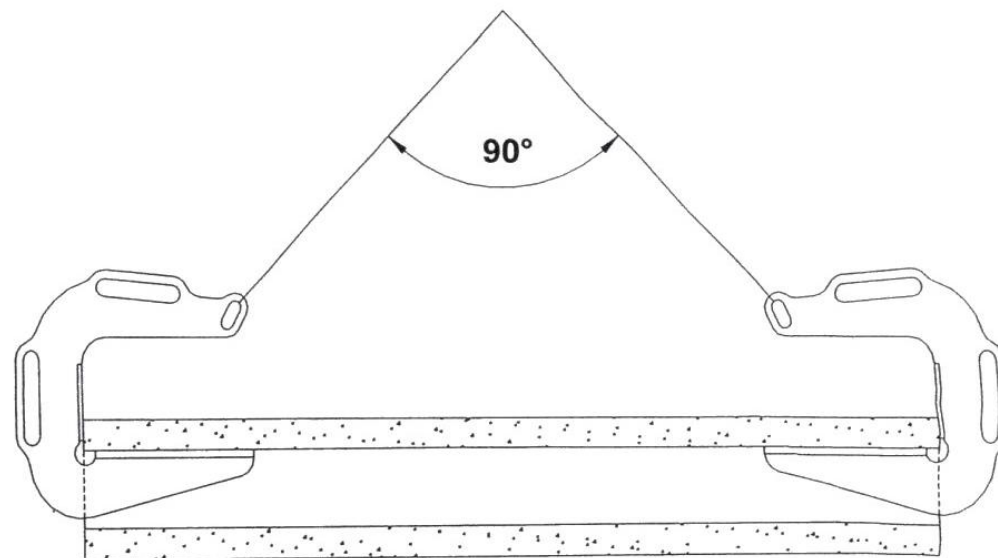

KURZBESCHREIBUNG DES GERÄTS

Haken für das Handling von Rohren und Röhren in horizontaler Achse.
Haken mit weitem Maul und langer Aufnahme mit gerundeter Tragfläche, um keine Eindrücke am Hebegut zu hinterlassen.
Einsatz paarweise mit 2-strangigem Seil-, Ketten- oder Gurtgehänge.

BEKNOPTE PRESENTATIE VAN HET MATERIAAL

*Haak voor het transport van buizen en pijpen in horizontale as.
Haak met wijde opening en lange aanslag, rond afgewerkte draagnok om beschadiging van het te transporteren materiaal te voorkomen.
Deze haken worden paarsgewijs met 2-sprong staaldraad-, ketting- of laadbanstrop gebruikt.*

SPEZIFISCHE SICHERHEITSVORSCHRIFTEN

- ◆ Empfohlener Spreizwinkel 90°.
- ◆ Die tragenden Stellen der Haken und die Rohre müssen frei von Fett und Öl sein.
- ◆ Vorgeschriebene Mindest-Betriebslast: 1% der maximalen Tragfähigkeit WLL (siehe Gravur).
- ◆ Bei Verwendung in aggressiverer Umgebung ist mit uns Rücksprache zu nehmen.

SPECIFIEKE VEILIGHEIDSVORSCHRIFTEN

- ◆ *Aanbevolen kophoek van de strop: 90°.*
- ◆ *Houd draagvlakken van haken en lasten vrij van vet en olie.*
- ◆ *Minimal gebruikslast : 1% maximale last WLL (zie markering).*
- ◆ *Bij gebruik in een bijzondere agressieve omgeving geven wij u gaarne advies.*

WARTUNG UND PFLEGE

Kontrollen und Wartungsarbeiten von kompetentem Fachpersonal durchführen lassen.

- Die Funktionstüchtigkeit des Geräts regelmäßig überprüfen.
- Das Gerät jedes Mal vor der Benutzung in Augenschein nehmen und seine Funktionstüchtigkeit überprüfen.
- Beschädigte Teile sind durch TRACTEL SOLUTIONS- Originalteile zu ersetzen.
- Deformierte Geräte müssen unverzüglich aus dem Betrieb gezogen werden.

ONDERHOUD

Controle en onderhoudswerkzaamheden dienen door desbetreffende deskundigen te worden uitgevoerd.

- *Controleer regelmatig of het materiaal behoorlijk functioneert.*
- *Voer vóór ieder gebruik een visuele en functionele inspectie uit.*
- *Defecte onderdelen moeten door oorspronkelijke TRACTEL SOLUTIONS onderdelen vervangen worden.*
- *Vervormd materiaal dient onmiddellijk buiten bedrijf gesteld te worden.*

TB

ROHRHAKEN MIT WEITEM MAUL
UND LANGER AUFNAHMEFLÄCHE

D

BUIZENTRANSPORTHAAK MET
WIJDE OPENING

NL



Rev. 01/06

ALLGEMEINE SICHERHEITSVORSCHRIFTEN

Aus Gründen der Betriebssicherheit und Leistungsfähigkeit des Geräts ist es unerlässlich, die vorliegenden Instruktionen zur Kenntnis zu nehmen und sie strikt einzuhalten.

- Die maximale Tragfähigkeit WLL darf nicht überschritten werden (siehe Markierung).
- Eine Mindestbelastung muss eventuell eingehalten werden. Letztere ist in diesem Fall in den spezifischen Sicherheitsvorschriften angegeben.
- An dem Gerät darf nichts geschweißt oder verändert werden.
- Auf keinen Fall für eine andere als die vorgesehene Hebeart verwenden.
- Keine Personen mit Hilfe dieses/dieser Hilfsmittel(s) transportieren.
- Nicht unter der Last hindurchgehen.
- Das Hebegut muss beim Absetzen auf einer stabilen Unterlage zu liegen kommen.
- Den Zustand des Gerätes regelmäßig überprüfen (Siehe Kapitel Wartung).
- Es sind ausschließlich Original TRACTEL SOLUTIONS-Ersatzteile zu verwenden.

ALGEMENE AANWIJZING

Voordat U het materiaal gaat gebruiken dient U om redenen van gebruikszekerheid en doelmatigheid deze gebruiksaanwijzing aandachtig te lezen en zich aan alle daarin opgenomen voorschriften te houden.

- *De maximale werkbelasting WLL (zie markering) mag nooit overschreden worden.*
- *Er kan eventueel een minimale belasting vereist zijn. Deze staat dan in de specifieke veiligheidsvoorschriften aangegeven.*
- *Niets mag op of aan het materiaal gelast of anderszins gewijzigd worden.*
- *Het materiaal mag nooit voor een ander soort hijswerk gebruikt worden dan het soort waarvoor het bestemd is.*
- *Het is verboden met deze toebehoren personen te vervoeren.*
- *Het is verboden onder de last door te lopen.*
- *Na het neerlaten dient het voorwerp zich in evenwichtige ruststand te bevinden.*
- *Controleer regelmatig de toestand van het materiaal (zie "Onderhoud").*
- *Het is niet toegestaan andere dan oorspronkelijke TRACTEL SOLUTIONS onderdelen te.*

GESETZLICH VORGESCHRIEBENE PRÜFUNGEN

- Überprüfung des Geräts bei Inbetriebnahme (oder erneuter Inbetriebnahme); Vorschriftsmäßige Pflichten des Benutzers nach 95/63/EG vom 5.12.1995.
- TRACTEL SOLUTIONS steht Ihnen für alle vorgeschriebenen Prüfungen gerne zur Verfügung.
- Vorgeschriebene periodische Überprüfung des Geräts nach 95/63/EG und/oder einzelstaatlicher Regelung. TRACTEL SOLUTIONS empfiehlt eine Überprüfung alle 12 Monate.
- Eine eingehende Prüfung auf Veränderung der Geräteteile durch Stöße, Korrosion, Rissbildung oder Verformung ist mindestens 2 mal pro Jahr, bei intensiver Benutzung oder Benutzung in aggressiver Umgebung einmal pro Monat durchzuführen.

VERPLICHTE WETTELIJKE CONTROLEVOORSCHRIFTEN

- *Controle bij eerste (of hernieuwde) inbedrijfstelling: wettelijke gebruiksvorschriften volgens richtlijn 95/63/EG van de Raad ddo. 05 12 1995.*
- *TRACTEL SOLUTIONS houdt zich aanbevolen voor het uitvoeren van elke door de wet voorgeschreven controle.*
- *Verplichte periodieke controle conform richtlijn 95/63/EG en/of nationale voorschriften, geadviseerd om de 12 maanden door TRACTEL SOLUTIONS.*
- *Een nauwkeurige inspectie, met name op verandering van onderdelen door schokken, corrosie, scheurvorming, vervorming, dient minstens tweemaal per jaar uitgevoerd te worden. Bij intensief gebruik of in aantastende omgeving vindt deze inspectie elke maand plaats.*

GEBRAUCHSANWEISUNG

- 1) Vorbereitung: das mit 2 Haken bestückte Gehänge aufhängen
- 2) An jedem Ende des zu hebenden Rohrs einen Haken so anbringen, dass das Rohr auf der gesamten Tragfläche des Hakens aufliegt.
- 3) Das Rohr heben.
- 4) Die Haken von Hand freimachen. Sie können nun für einen neuen Hebevorgang verwendet werden.

GEBRUIKSAANWIJZING

- 1) *Opstelling: hang de strop compleet met de 2 haken op.*
- 2) *Plaats een haak aan elke uiteinde van de buis die U gaat heffen. Zet elke haak zo diep mogelijk in de buisrand.*
- 3) *U kunt nu heffen.*
- 4) *De haken worden m.b.v. de handgrepen losgemaakt en zijn dan voor verder gebruikt gereed.*

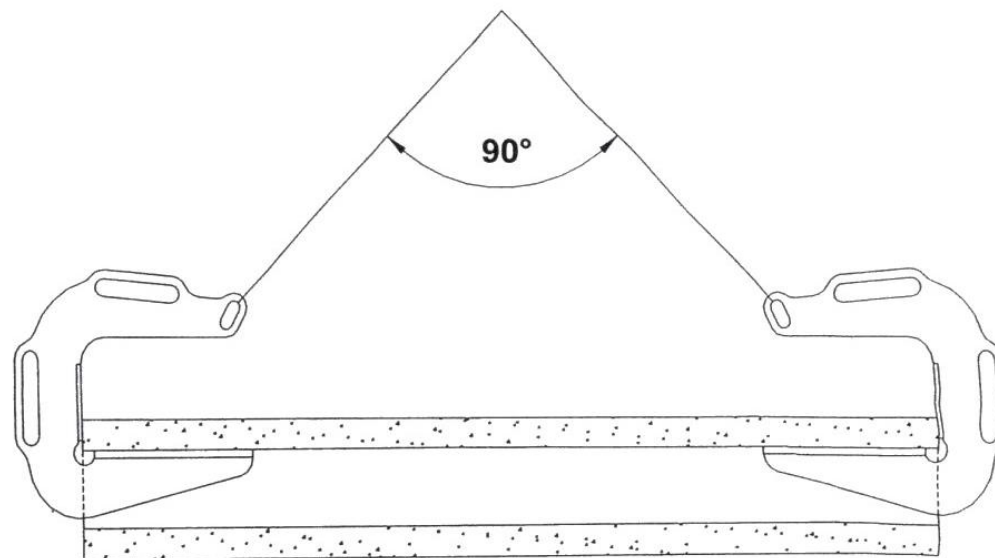

PRESENTAZIONE GENERALE DEL MATERIALE

Gancio per il sollevamento in asse orizzontale di tubi o tubazioni.
Ganci a grande apertura e lunga con battuta arrotondata per non lasciare tracce sui pezzi.
Questi ganci sono destinati appaiati su un'imbracatura a 2 capi in cavo d'acciaio, catena o cinghia.

PRESENTACION SUMARIA DEL MATERIAL

*Gancho de traslado para el izaje en el eje horizontal del tubo.
Ganchos de gran apertura y toma larga, con asiento redondeado para no marcar las piezas.
Estos ganchos se destinan a una utilización por par con una eslinga 2 ramales en cable, cadena o correa.*

NORME DI SICUREZZA SPECIFICHE

- ◆ Angolo di testa raccomandato dell'imbracatura: 90°.
- ◆ Le parti portanti dei ganci e i pezzi devono essere esenti da grasso o olio.
- ◆ Carico minimo di uso: 1% del carico max WLL (vedere marcatura).
- ◆ Consultateci per eventuali utilizzazioni in particolare ambiente aggressivo.

CONSIGNAS ESPECIFICAS DE SEGURIDAD

- ◆ *Recomendación sobre el ángulo de cabeza de la eslinga: 90°.*
- ◆ *Las partes portantes de los ganchos y las piezas deben estar libres de grasa o de aceite.*
- ◆ *Carga mínima de utilización: 1% carga máxima WLL (ver marcado).*
- ◆ *Consultarnos para cualquier utilización en un medio agresivo particular.*

MANUTENZIONE

I controlli e le operazioni di manutenzione devono essere effettuati da personale competente e specializzato.

- Verificare con regolarità il perfetto funzionamento del materiale.
- Prima di ogni uso effettuare un controllo visivo e di corretto funzionamento.
- Qualsiasi pezzo che presenti un difetto deve essere sostituito con un pezzo originale TRACTEL SOLUTIONS.
- Il materiale deformato deve essere immediatamente messo fuori servizio.

MANTENIMIENTO

Hacer realizar los controles y operaciones de mantenimiento por personas competentes y especialistas.

- *Verificar regularmente el perfecto funcionamiento del material.*
- *Efectuar una inspección visual y de buen funcionamiento antes de cada utilización.*
- *Toda pieza que presente un defecto debe ser reemplazada por una pieza original TRACTEL SOLUTIONS.*
- *Toda pieza deformada debe ser inmediatamente retirada de servicio.*

TB

**GANCIO A GRANDE APERTURA E
LUNGA PRESA PER TUBI**

I

**GANCHO DE GRAN ABERTURA Y
TOMA LARGA PARA TUBO**

E



Rev. 01/06

AVVERTENZE GENERALI

Per la sicurezza nell'utilizzazione e l'efficienza del materiale è indispensabile prima dell'uso leggere attentamente il presente manuale di istruzioni e attenersi a tutte le prescrizioni in esso contenute.

- Non superare in nessun caso il carico massimo WLL (vedere etichetta).
- Può essere necessario dover rispettare un carico minimo; in tal caso detto carico sarà indicato nelle norme di sicurezza specifiche.
- Non effettuare saldature o modificare in nessun caso il materiale.
- Utilizzare esclusivamente per i tipi di sollevamento espressamente previsti.
- Non trasportare in nessun caso persone servendosi degli accessori.
- Non passare mai sotto al carico sospeso.
- Accertarsi che l'oggetto depositato si trovi in posizione stabile.
- Controllare con regolarità le buone condizioni del materiale (vedere paragrafo Manutenzione).
- Usare esclusivamente pezzi di ricambio originali TRACTEL SOLUTIONS.

ADVERTENCIA GENERAL

Para la seguridad de empleo del material y su eficacia, es necesario, antes de utilizar el material, conocer la presente nota de instrucciones y conformarse a todas sus prescripciones.

- *No exceder nunca la carga máxima WLL (ver marcado).*
- *Puede ser necesario respetar una carga mínima, la misma se especifica en las consignas de seguridades específicas.*
- *No se debe soldar sobre el material o modificarlo.*
- *Utilizarlo solamente para el tipo de levantamiento previsto.*
- *No utilizar nunca este o estos accesorios para transportar personas.*
- *No pasar nunca bajo la carga.*
- *Cuando se deposita el objeto, éste debe ser colocado de manera estable.*
- *Controlar con regularidad el buen estado del material (Ver párrafo Mantenimiento).*
- *Sólo se deben utilizar piezas de repuesto originales TRACTEL SOLUTIONS.*

VERIFICHE REGOLAMENTARI OBBLIGATORIE

- Verifiche al momento della messa (o rimessa) in servizio: Obblighi regolamentari dell'utilizzatore, secondo direttiva 95/63/CE del consiglio del 5/12/95.
- TRACTEL SOLUTIONS è a vostra disposizione per effettuare tutte le verifiche regolamentari.
- Verifica periodica obbligatoria, conformemente alla direttiva 95/63/CE e/o alla regolamentazione nazionale, raccomandata da TRACTEL SOLUTIONS ogni 12 mesi.
- Almeno 2 volte all'anno e ogni mese in caso di uso intensivo o in ambiente aggressivo, effettuare un controllo approfondito, con particolare riguardo a qualsiasi eventuale alterazione dei pezzi dovuta a urti, corrosione, incrinatura, deformazione.

VERIFICACIONES REGLAMENTARIAS OBLIGATORIAS

- *Verificación antes de la puesta o nueva puesta en servicio: Obligaciones reglamentarias del usuario, según la directiva 95/63/CE del consejo del 05.12.95.*
- *TRACTEL SOLUTIONS queda a su disposición para realizar toda verificación reglamentaria.*
- *Verificación periódica obligatoria de conformidad a la directiva 95/63/CE y/o reglamentación nacional. Aconsejada cada 12 meses por TRACTEL SOLUTIONS.*
- *Se debe efectuar un examen profundizado como mínimo 2 veces por año, o todos los meses cuando se utiliza de forma intensiva o en medio agresivo, en particular sobre cualquier alteración de las piezas por golpes, corrosión, fisuración, deformación.*

77-79 Rue Jules Guesde - F - 69564 Saint-Genis-Laval - Tel: +33 (0) 4 78 50 18 18 - Fax: +33 (0) 4 72 66 25 41

ISTRUZIONI PER L'USO

- 1) Installazione: sospendere l'insieme imbracatura e 2 ganci.
- 2) Posizionare un gancio su ciascuna estremità del tubo da sollevare. Inserire ciascun gancio a fondo sul bordo del tubo.
- 3) Effettuare il sollevamento.
- 4) I ganci si sganciano manualmente utilizzando le maniglie e sono immediatamente pronti per un nuovo uso.

MODO DE EMPLEO

- 1) *Instalación: suspender el conjunto eslinga y 2 ganchos.*
- 2) *Colocar un gancho en cada extremo del tubo que se debe levantar. Introducir cada uno de ellos a fondo de asiento sobre el borde del tubo.*
- 3) *Efectuar el izaje.*
- 4) *La liberación de los ganchos se realiza manualmente con las empuñaduras. Los ganchos se encuentran listos para una nueva utilización.*

